



FAMA INDUSTRIAL

“EXPERTOS EN SOLUCIONES
AMBIENTALES”

SISTEMAS DE
VENTILACIÓN

TRANSPORTACIÓN

TORRES LAVADORAS
DE GASES

RECOLECTORES DE
POLVO

ELEVADORES DE
CANGILONES

TRANSPORTADOR
DE BANDAS
HELICOIDALES

MAQUINARIA AGRO-
INDUSTRIAL

MONTAJES
INDUSTRIALES

ESTRUCTURAS
METÁLICAS

SILOS, TANQUES Y
TOLVAS METÁLICAS

OBRA CIVIL

REPRESENTACIONES
, IMPORTACIONES Y
EXPORTACIONES

CORTINAS DE AIRE INDUSTRIALES DE PRESIÓN

ING. EDGAR AUGUSTO MARROQUIN LUNA
GERENTE GENERAL
FAMA INDUSTRIAL GUATEMALA
CEL. 00 (502) 49367478-58749325
famaindustrial@gmail.com



FAMA INDUSTRIAL

“EXPERTOS EN SOLUCIONES
AMBIENTALES”

CORTINAS DE AIRE INDUSTRIALES DE PRESIÓN

Las cortinas de aire, **FAMA COURTAINS** son únicas en su género, a diferencia de las convencionales, ya que han sido diseñadas para áreas de alta contaminación ambiental, debido a su capacidad de fuerza de aire en las columnas que producen las cortinas.

Llevan turbinas americanas de paleta continua giratorias invertidas, eje rígido y sostenidas en chumaceras de pie con engrase a diferencia de las convencionales que van unidas a los ejes de los motores. Están específicamente diseñadas para trabajo pesado debido a su fabricación rígida en lámina de 1.5 mm, y estructura en angular metálico, pueden aumentar su caudal y presión solo con cambiar la polea del motor, y medir así su capacidad de soporte y fuerza.

USOS ESPECÍFICOS: cualquier fábrica industrial, laboratorios, áreas de proceso de comida, cuartos fríos, etc.

Las cortinas de aire **FAMA COURTAINS**, pueden trabajar hasta 1 pulgada de presión de aire, lo que las hace únicas en su género debido a su diseño y al uso de turbinas de servicio continuo y uso pesado.

Usamos motores de alta eficiencia sellados y la ventaja es que se pueden pintar en diferentes colores para mejor adaptabilidad al ambiente y al gusto del cliente.

ESPECIFICACIONES

SONIDO: Trabajar hasta 1,200 rpm con 0.60 decibeles

ALTURA DE COLUMNA: Puede adaptarse con puertas hasta una altura de 5 metros, se debe realizar un estudio de factibilidad para su diseño.

MOTOR: Se usan motores sellados de alto rendimiento y a solicitud del cliente podemos poner motores **TFC** de uso continuo, en cortinas pequeñas como la **FAMA SMALL Y LA MEDIUM**, podemos colocar motores monofásicos en 220 volts y trifásicos, y podrá llegar en trifásico a los 220/ 440 volts.

GARANTIA: Las cortinas tienen un garantía de 18 meses aprox., brindandolesiempre el mantenimiento adecuado de engrase y tensión de faja cada 3 meses de uso continuo y a bajo costo. La garantía solo es mecaniza no así la eléctrica, ya que sus motores al ser instalados es recomendable accionarlos con arrancadores con protección térmica.

MODELO	CFM	MOTOR	TURBINAS	LARGO	PESO LBS.
FAMA SMALL	3,000	3 HP	2	1.22	200
FAMA MEDIUM	4,500	3 HP	3	1.75	450
FAMA LARGE	6,000	5 HP	5	2.44	600
FAMA EXTRA LARGE	9,000	7 HP	6	3.35	825

SISTEMAS DE
VENTILACIÓN

TRANSPORTACIÓN

TORRES LAVADORAS
DE GASES

RECOLECTORES DE
POLVO

ELEVADORES DE
CANGILONES

TRANSPORTADOR
DE BANDAS
HELICOIDALES

MAQUINARIA AGRO-
INDUSTRIAL

MONTAJES
INDUSTRIALES

ESTRUCTURAS
METÁLICAS

SILOS, TANQUES Y
TOLVAS METÁLICAS

OBRA CIVIL

REPRESENTACIONES
, IMPORTACIONES Y
EXPORTACIONES



FAMA INDUSTRIAL

“EXPERTOS EN SOLUCIONES AMBIENTALES”

SISTEMAS DE VENTILACIÓN

TRANSPORTACIÓN

TORRES LAVADORAS DE GASES

RECOLECTORES DE POLVO

ELEVADORES DE CANGILONES

TRANSPORTADOR DE BANDAS HELICOIDALES

MAQUINARIA AGRO-INDUSTRIAL

MONTAJES INDUSTRIALES

ESTRUCTURAS METÁLICAS

SILOS, TANQUES Y TOLVAS METÁLICAS

OBRA CIVIL

REPRESENTACIONES, IMPORTACIONES Y EXPORTACIONES

CORTINAS DE 1.22 M. PESO APROXIMADO 300 LIBRAS 4 AGUJEROS DE 5”

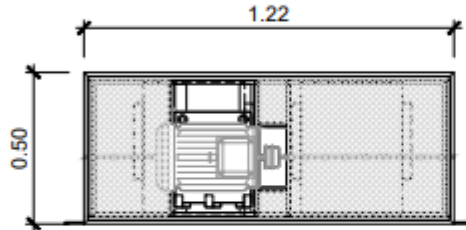

PLANTA
CORTINA DE AIRE ESC: 1/25 ①

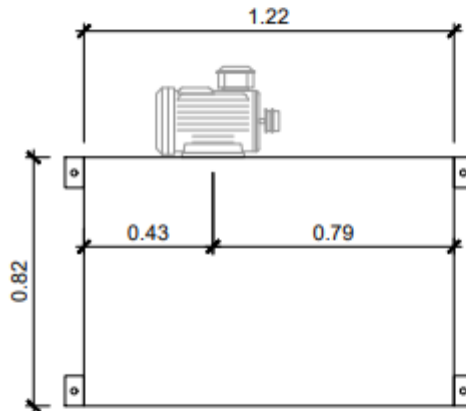

ELEVACIÓN "A"
CORTINA DE AIRE ESC: 1/25 ②

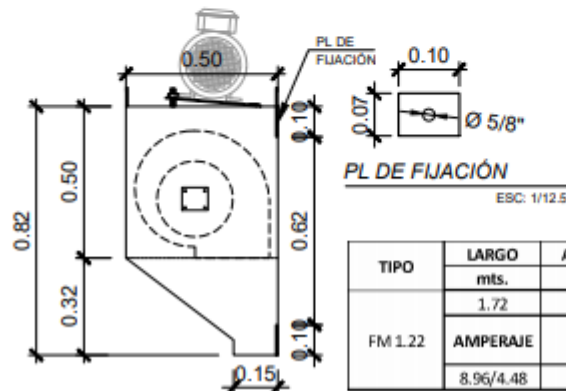

TIPO	LARGO	ANCHO	ALTO	MOTOR	VOLT
	mts.	mts.	mts.	ABBEuropeo	
FM 1.22	1.72	0.5	0.82	3 HP	220/440
	AMPERAJE	CFM	PRESION Pulg. Agua	TURBINAS	
	8.96/4.48	6,000	0.75	2	



FAMA INDUSTRIAL

“EXPERTOS EN SOLUCIONES AMBIENTALES”

CORTINAS DE 1.72 M. PESO APROXIMADO 450 LIBRAS 4 AGUJEROS DE 5/8”

SISTEMAS DE VENTILACIÓN

TRANSPORTACIÓN

TORRES LAVADORAS DE GASES

RECOLECTORES DE POLVO

ELEVADORES DE CANGILONES

TRANSPORTADOR DE BANDAS HELICOIDALES

MAQUINARIA AGRO-INDUSTRIAL

MONTAJES INDUSTRIALES

ESTRUCTURAS METÁLICAS

SILOS, TANQUES Y TOLVAS METÁLICAS

OBRA CIVIL

REPRESENTACIONES, IMPORTACIONES Y EXPORTACIONES

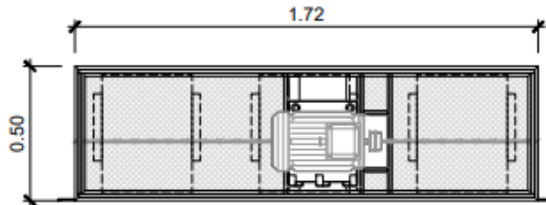

PLANTA
CORTINA DE AIRE ESC: 1/25 ①

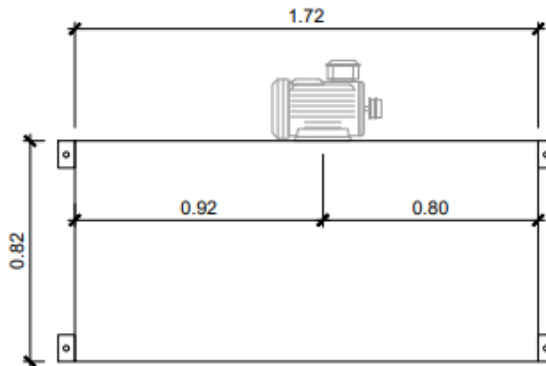

ELEVACIÓN "A"
CORTINA DE AIRE ESC: 1/25 ②

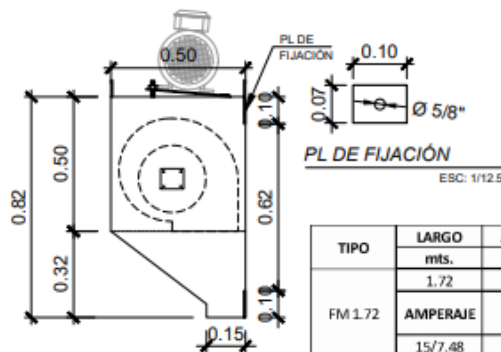

ELEVACIÓN "B"
CORTINA DE AIRE ESC: 1/25 ③

TIPO	LARGO	ANCHO	ALTO	MOTOR	VOLT
	mts.	mts.	mts.	ABBeuropeo	
FM 1.72	1.72	0.5	0.82	5 HP	220/440
	AMPERAJE	CFM	PRESION Pulg. Agua	TURBINAS	
	15/7.48	9,000	0.75	3	



FAMA INDUSTRIAL

“EXPERTOS EN SOLUCIONES
AMBIENTALES”

CORTINAS DE 2.82 M. PESO APROXIMADO 600 LIBRAS 4 AGUJEROS DE 5/8”

SISTEMAS DE
VENTILACIÓN

TRANSPORTACIÓN

TORRES LAVADORAS
DE GASES

RECOLECTORES DE
POLVO

ELEVADORES DE
CANGILONES

TRANSPORTADOR
DE BANDAS
HELICOIDALES

MAQUINARIA AGRO-
INDUSTRIAL

MONTAJES
INDUSTRIALES

ESTRUCTURAS
METÁLICAS

SILOS, TANQUES Y
TOLVAS METÁLICAS

OBRA CIVIL

REPRESENTACIONES
, IMPORTACIONES Y
EXPORTACIONES

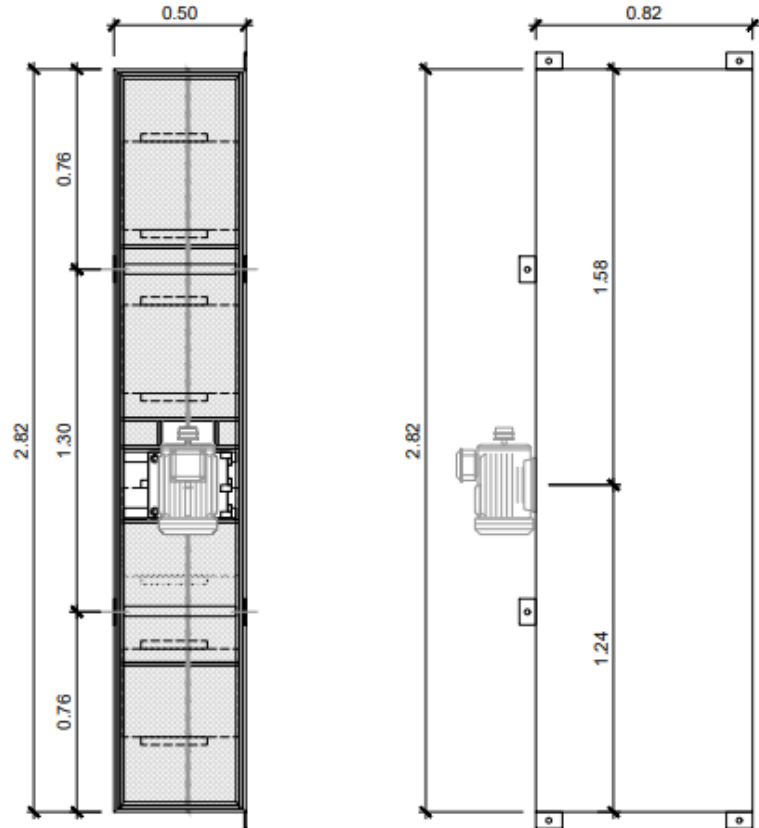

PLANTA
CORTINA DE AIRE ESC. 1/25 ①

ELEVACIÓN "A"
CORTINA DE AIRE ESC. 1/25 ②

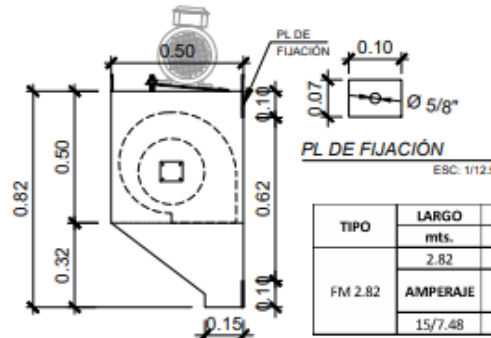

ELEVACIÓN "B"
CORTINA DE AIRE ESC. 1/25 ③

TIPO	LARGO	ANCHO	ALTO	MOTOR	VOLT
	mts.	mts.	mts.	ABBeuropeo	
FM 2.82	2.82	0.5	0.82	5 HP	220/440
	AMPERAJE	CFM	PRESION Pulg. Agua	TURBINAS	
	15/7.48	12,000	0.75	4	



FAMA INDUSTRIAL

“EXPERTOS EN SOLUCIONES AMBIENTALES”

**CORTINAS DE 3.42 M.
PESO APROXIMADO 900 LIBRAS
4 AGUJEROS DE 5/8”**

SISTEMAS DE VENTILACIÓN

TRANSPORTACIÓN

TORRES LAVADORAS DE GASES

RECOLECTORES DE POLVO

ELEVADORES DE CANGILONES

TRANSPORTADOR DE BANDAS HELICOIDALES

MAQUINARIA AGRO-INDUSTRIAL

MONTAJES INDUSTRIALES

ESTRUCTURAS METÁLICAS

SILOS, TANQUES Y TOLVAS METÁLICAS

OBRA CIVIL

REPRESENTACIONES, IMPORTACIONES Y EXPORTACIONES

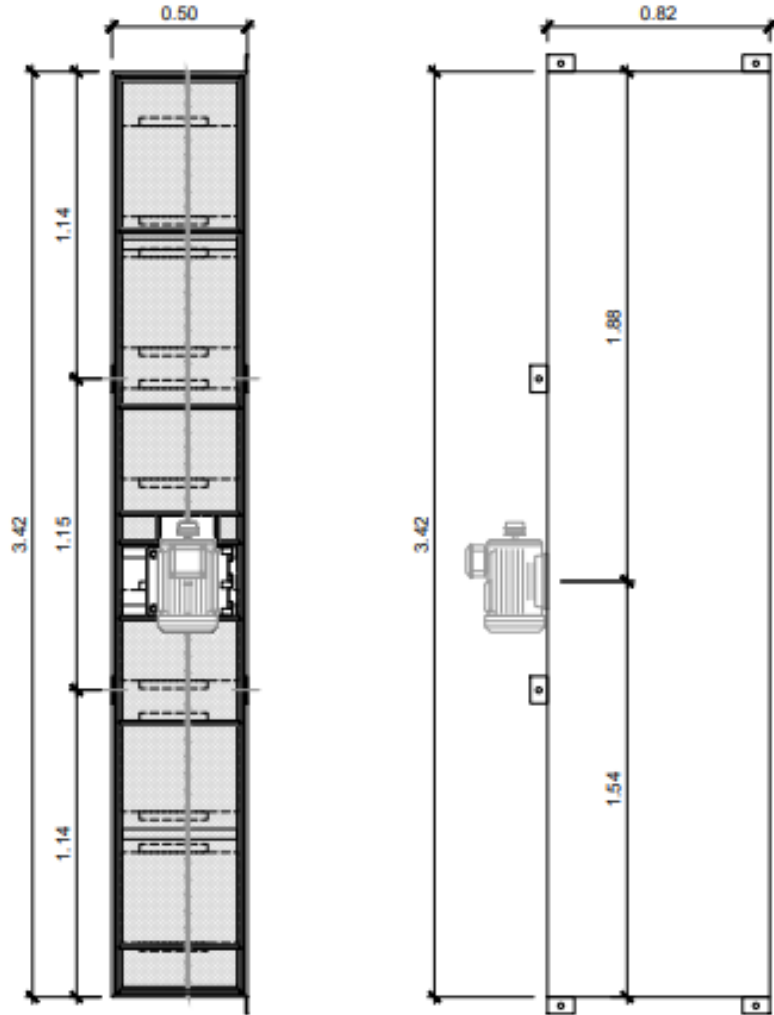

PLANTA
CORTINA DE AIRE ESC: 1/25 ①

ELEVACIÓN "A"
CORTINA DE AIRE ESC: 1/25 ②

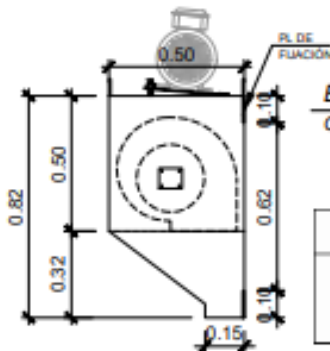

ELEVACIÓN "B"
CORTINA DE AIRE ESC: 1/25 ③

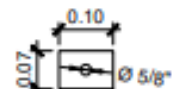

PL DE FIJACIÓN
ESC: 1/12.5

TIPO	LARGO	ANCHO	ALTO	MOTOR	VOLT
	més.	més.	més.	ABB europeo	
FM 3.42	3.42	0.5	0.82	7.5 HP	220/440
	AMPERAJE	CFM	PRESIÓN Pulg. Agua	TURBINAS	
	20.5/30.3	18,000	0.75	6	



FAMA INDUSTRIAL

“EXPERTOS EN SOLUCIONES
AMBIENTALES”

CORTINAS DE AIRE INDUSTRIALES DE PRESIÓN

SISTEMAS DE
VENTILACIÓN

TRANSPORTACIÓN

TORRES LAVADORAS
DE GASES

RECOLECTORES DE
POLVO

ELEVADORES DE
CANGILONES

TRANSPORTADOR
DE BANDAS
HELICOIDALES

MAQUINARIA AGRO-
INDUSTRIAL

MONTAJES
INDUSTRIALES

ESTRUCTURAS
METÁLICAS

SILOS, TANQUES Y
TOLVAS METÁLICAS

OBRA CIVIL

REPRESENTACIONES
, IMPORTACIONES Y
EXPORTACIONES

